

COPYRIGHT © Hangzhou EZVIZ Software Co., Ltd. 판권 보유 .

모든 정보, 특히 용어, 그림, 그래프 등의 정보는 Hangzhou EZVIZ Software Co., Ltd.( 이하 “EZVIZ”)의 자산입니다. 본 사용자 매뉴얼 (이하 “매뉴얼”)은 EZVIZ의 사전 서면 승인 없이 어떠한 방법으로도 일부 또는 전부를 재생산, 변경, 번역 또는 배포할 수 없습니다. 달리 명시하지 않는 한 EZVIZ은 본 매뉴얼에 관해 명시적 또는 묵시적으로 어떠한 보증, 보장 또는 진술을 제공하지 않습니다.

## 매뉴얼 소개

본 매뉴얼에는 제품의 사용 및 관리에 필요한 지침이 포함되어 있습니다. 매뉴얼의 그림, 차트, 이미지 및 기타 모든 정보는 설명용으로만 제공되는 것입니다. 매뉴얼에 포함된 정보는 펌웨어 업데이트 또는 다른 사유로 예고 없이 변경될 수 있습니다. EZVIZ™ 웹사이트 (<http://www.ezviz.com>)에서 최신 버전을 확인하십시오 .

## 변경 기록

최신 버전 - 2024년 1월

## 상표 등록

EZVIZ™, ™, 및 기타 EZVIZ의 상표와 로고는 여러 관할 지역에 등록된 EZVIZ의 재산입니다. 기타 아래 언급된 상표 및 로고는 각 소유자의 재산입니다 .

## 면책 조항

설명된 제품은 하드웨어, 소프트웨어와 펌웨어의 모든 결함과 오류가 “있는 그대로” 제공되며, EZVIZ은 관련 법률에서 허용하는 최대 범위까지 상품성, 품질 만족도, 특정 목적에의 적합성 및 타사의 비침해를 포함하되 이에 국한되지 않고 명시적 또는 묵시적으로 보증하지 않습니다. EZVIZ, 그 임직원 또는 대리점은 제품의 사용과 관련해 발생하는 특별한, 결과적, 부수적 또는 간접적 손해 및 특히 사업상의 이익 손실, 운영 중단으로 인한 손해 또는 데이터 또는 문서의 손실에 대해 귀하에게 책임지지 않으며 이는 EZVIZ이 해당 손실이 발생할 가능성을 권고한 경우에도 그렇습니다 .

관련 법률이 허용하는 최대 범위 내에서 어떠한 경우에도 EZVIZ의 전체 책임 한도는 제품의 원래 구매 가격을 초과하지 않습니다 .

EZVIZ는 다음으로 인한 제품 중단 또는 서비스 종료의 결과로 인한 손해 또는 재산상의 피해에 대해 어떠한 책임도 지지 않습니다. A) 요청된 것 이외의 부적절한 설치 또는 사용, B) 국가적 또는 공공 이익의 보호, C) 불가항력, D) 귀하 또는 제 3자가 타사의 제품, 소프트웨어, 애플리케이션 및 기타 항목을 사용하는 경우 (이를 포함하되 이에 국한되지 않음).

인터넷 액세스 관련 제품에 관한 제품 사용의 책임은 전적으로 귀하가 집니다. EZVIZ는 사이버 공격, 해커 공격, 바이러스 검사 또는 기타 인터넷 보안 위협으로 인해 발생한 비정상 작동, 개인정보 유출 또는 기타 손해에 대해 일질 책임지지 않습니다. 그러나 EZVIZ는 필요한 경우 시기적절하게 기술 지원을 제공합니다 .

EZVIZ은 사이버 공격, 해커 공격, 바이러스 검사 또는 기타 인터넷 보안 위협으로 인해 발생한 비정상 작동, 개인정보 유출 또는 기타 손해에 대해 일질 책임지지 않습니다. 그러나 EZVIZ은 필요한 경우 시기적절하게 기술 지원을 제공합니다 . 관련 법률을 준수하는지 확인하려면 제품을 사용하기 전에 관할 지역에 적용되는 모든 관련 법률을 확인하십시오 . EZVIZ은 제품이 불법적인 목적으로 사용되는 경우 책임지지 않습니다 .

위 항목과 적용되는 법률 사이에 충돌이 발생하는 경우 법률이 우선합니다 .

# 목차

<b>소개</b> .....	<b>1</b>
1. 패키지 구성품 .....	1
2. 기본 사항 .....	2
<b>설치</b> .....	<b>3</b>
1. EZVIZ 앱 설치 .....	3
2. 전원 켜기.....	3
3. EZVIZ 에 카메라 추가 .....	3
<b>설치</b> .....	<b>4</b>
1. 설치 위치.....	4
2. 마이크로 SD 카드 설치 ( 선택 사항 ).....	4
3. 베이스 설치 .....	5
4. 카메라 설치 .....	6
<b>장비 보기</b> .....	<b>7</b>
1. 실시간 보기 .....	7
2. 설정 .....	8
<b>EZVIZ 연결</b> .....	<b>9</b>
1. Amazon Alexa 사용.....	9
2. Google Assistant 사용 .....	10
<b>자주 묻는 질문</b> .....	<b>11</b>
<b>영상 제품 사용에 대한 이니셔티브</b> .....	<b>12</b>

# 소개

## 1. 패키지 구성품



카메라 (x1)



전원 어댑터 (x1)



전원 케이블 (x1)



드릴 템플릿 (x1)



마운팅 플레이트 (x1)



나사 키트 (x1)



규제 정보 (x1)



스타트 가이드 (x1)

**i** 전원 어댑터의 외관은 구매한 모델에 따라 달라집니다.

## 2. 기본 사항

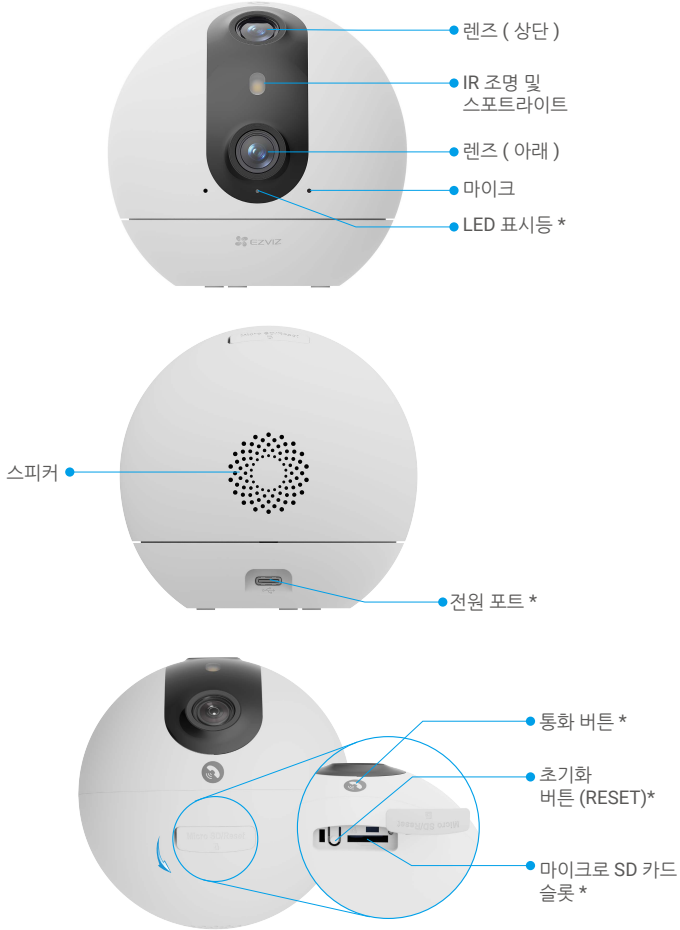

이름	설명
LED 표시등	빨간등 켜짐 : 카메라가 시작 중입니다.
	● ● 빨간색으로 천천히 깜박임 : 네트워크 비정상.
	● ● ● 빨간색으로 빠르게 깜박임 : 카메라 비정상 ( 예 : 마이크로 SD 카드 오류).
	— 파란색 켜짐 : EZVIZ 앱에서 비디오를 재생합니다.
	● ● ● 파란색으로 빠르게 깜박임 : 카메라에 Wi-Fi 를 연결할 준비가 되었습니다.
	● ● 파란색으로 천천히 깜박임 : 카메라가 올바르게 작동 중입니다.
마이크로 SD 카드 (별도 판매)	사용하기 전에 EZVIZ 앱에서 카드를 초기화하십시오. 권장 호환성 : 클래스 10, 최대 공간 512GB.
초기화 버튼	4 초 동안 누르면 재시작되고 모든 매개변수를 기본값으로 설정합니다.
전원 포트	카메라 전원을 니다.
통화 버튼	버튼을 한 번 눌러 통화를 시작하면 장비를 추가한 EZVIZ 사용자와 장비가 공유되고 통화의 권한을 부여한 사용자가 통화 요청을 수신합니다.

# 설치

다음 단계에 따라 카메라를 설정합니다.

1. EZVIZ 앱을 가져와 EZVIZ 앱 계정에 로그인합니다.
2. 카메라 전원 켜기
3. 카메라를 EZVIZ 계정에 추가합니다.

## 1. EZVIZ 앱 설치

- 휴대전화를 Wi-Fi에 연결합니다(권장).
- App Store 또는 Google PlayTM에서 "EZVIZ"를 검색하여 EZVIZ 앱을 다운로드 및 설치합니다.
- 앱을 실행하여 EZVIZ 사용자 계정을 등록합니다.

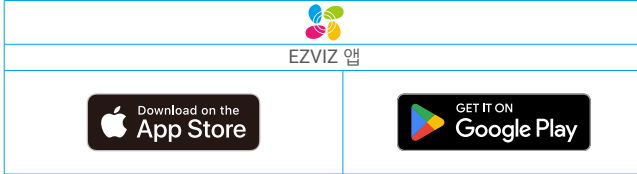

1 이미 앱을 사용한 경우 최신 버전인지 확인하십시오. 사용 가능한 업데이트가 있는지 확인하려면 앱 스토어로 이동하여 EZVIZ 를 검색합니다

## 2. 전원 켜기

전원 어댑터와 전원 케이블 (5V 2A) 로 카메라를 전원 콘센트에 연결하여 전원을 니다.



- 1 패키지에 포함된 전원 케이블과 전원 어댑터를 사용하는 것이 좋습니다.
- 2 전원 콘센트는 전원 어댑터 근처에 설치되어 있어야 하며 쉽게 접근할 수 있어야 합니다.

## 3. EZVIZ 에 카메라 추가

- 1 LED 표시등이 파란색으로 빠르게 깜박이면 카메라가 네트워크를 구성할 준비가 되었음을 나타냅니다. EZVIZ 앱을 사용하여 Wi-Fi 구성을 완료하십시오.
- 2 EZVIZ 앱을 사용해 계정에 로그인합니다.
- 3 홈 화면의 오른쪽 상단 코너에 있는 + 를 탭 해 QR 코드 스캔 페이지로 이동합니다.
- 3. 스타트 가이드 표지 또는 카메라 본체에 있는 QR 코드를 스캔합니다.



4. EZVIZ 앱 마법사를 따라 Wi-Fi 구성을 완료하십시오 .

- ① 모바일 폰이 연결된 Wi-Fi 에 카메라를 연결하십시오 .
- 카메라를 Wi-Fi 에 연결하지 못한 경우 초기화 버튼을 약 4 초간 길게 눌러 카메라를 다시 시작하고 위의 단계를 반복합니다 .
- 카메라를 다른 Wi-Fi 에 연결하려면 EZVIZ 앱에서 설정 > 네트워크 설정으로 이동하여 Wi-Fi 네트워크를 변경하십시오 .

## 설치

### 1. 설치 위치

시야각이 뚜렷하고 막히지 않으며 카메라 무선 신호가 양호한 위치를 선택하십시오 . 다음 팁을 기억하십시오 .

- 렌즈에서 보호 필름을 제거하십시오 .
- 벽면이 카메라 무게의 3 배를 견딜 수 있는지 확인하십시오 .
- 위치 선택 시 EZVIZ 앱에서 감지 감도를 설정하는 것이 좋습니다 . 이렇게 하면 카메라 위치에서 동작이 감지될 수 있는지 확인하고 감지된 개체의 크기 및 거리에 따라 감도를 조정할 수 있습니다 .

### 2. 마이크로 SD 카드 설치 ( 선택 사항 )

1. 카메라의 실리콘 커버를 엽니다 .
2. 아래 그림과 같이 마이크로 SD 카드 ( 별도 판매 ) 를 카드 슬롯에 삽입합니다 .



① 마이크로 SD 카드를 삽입한 후 , 사용하기 전에 EZVIZ 앱에서 카드를 초기화해야 합니다 .

3. EZVIZ 앱에서 Device Settings( 장치 설정 ) 인터페이스의 Storage Status( 저장소 상태 ) 를 클릭하여 SD 카드 상태를 확인합니다 .
4. 메모리 카드 상태가 Uninitialized( 초기화되지 않음 ) 로 표시되면 탭하여 초기화합니다 .

① 상태가 Normal( 정상 ) 으로 변경되면 비디오를 저장할 수 있습니다 .

### 3. 베이스 설치

- 본 장비는 방수가 아니므로 실내에 설치하십시오.
- 본 카메라는 수평으로 설치하거나 천장에 설치할 수 있습니다.

#### 옵션 1: 데스크톱 배치 (권장)

- 데스크톱 높이는 1 미터를 초과하지 않는 것이 좋습니다.

- 장비를 책상 위, 바람직하게 책상 가장자리 또는 높은 위치에 수평으로 놓고 더 잘 보도록 하십시오.



#### 옵션 2: 천장 설치

- 천장이 카메라 무게의 3 배를 견딜 만큼 튼튼한지 확인하십시오.
- 카메라 렌즈에 직접 많은 빛이 들어오는 곳에 카메라를 배치하지 마십시오.
- 권장 설치 높이 : 지면에서 2.5m~3m.
- 스티커 부착하기 위한 삼각형 표시는 장비의 렌즈 방향이므로 스티커를 부착할 때 미리 렌즈 방향을 확인하십시오.
- 베이스를 설치할 때는 베이스의 삼각형 로고를 스티커에 있는 삼각형 로고에 맞추십시오.

1. 카메라를 설치하려는 자리에 드릴 템플릿을 놓습니다.
2. ( 시멘트 벽 / 천장만 해당 ) 템플릿을 따라 드릴로 나사 구멍을 뚫고 3 개의 앵커를 삽입합니다.
3. 3 개의 금속 나사를 사용해서 카메라 베이스를 고정합니다.

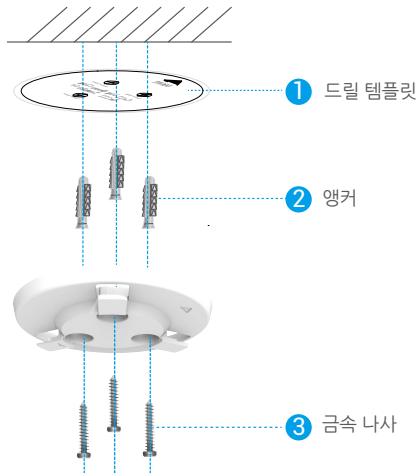

## 4. 카메라 설치

1. 카메라를 베이스에 장착하고 고정될 때까지 시계 방향으로 돌려주십시오.



2. 설치를 완료했습니다.



# 장비 보기

**i** 버전 업데이트로 앱 인터페이스가 변경될 수 있습니다. 실제 인터페이스를 참조하십시오.

## 1. 실시간 보기



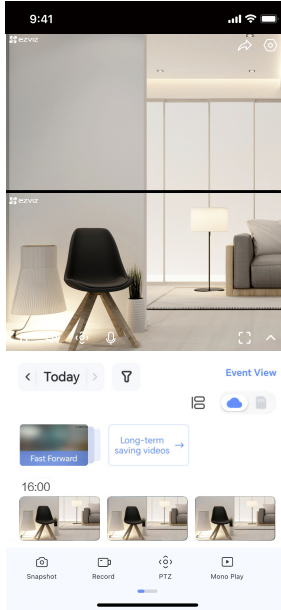

EZVIZ 앱을 실행하면 아래와 같이 장비 페이지가 표시됩니다.

라이브 피드를 보고 듣고, 스냅샷이나 녹화를 촬영하고, 필요에 따라 비디오 화질을 선택할 수 있습니다.



**i** 화면을 좌우로 스와이프하면 더 많은 아이콘이 나타납니다.

아이콘	설명
	공유. 원하는 사람과 장비를 공유하십시오.
	설정. 장비 설정을 보거나 변경합니다.
	스냅샷. 스냅샷을 만듭니다.
	녹화. 녹화를 수동으로 시작 / 중지합니다.
	PTZ. 카메라를 돌리면 시야가 넓어집니다. 프리셋 위치. PTZ를 제어하여 모니터링 사이트를 프리셋 위치로 설정합니다.
	모든 재생. 탭하여 광각 화면이나 PTZ 각도 화면을 봅니다.
	대화. 아이콘을 누른 다음 화면상의 지침에 따라 카메라 앞에 있는 사람과 대화하거나 음성을 들어보십시오.
	해상도. 필요에 따라 비디오 해상도를 선택합니다.
	취침 모드. 누르면 취침 모드가 시작됩니다. 비디오가 표시되지 않으며 경보 알림이 꺼집니다.
	자동 순찰. 아이콘을 누르면 PTZ가 기본 지점이나 사용자 지정 사전 설정 지점을 기반으로 다중 각도 순찰 감지를 수행할 수 있습니다.

	360° 이미지 . 누르면 360° 보기 이미지가 생성됩니다 .
	근처에 있는 장비 . 근처에 있는 사용 가능한 장비를 확인하려면 누릅니다 .
	Picture in Picture(PIP) 아이콘을 누르면 현재 화면이 인터페이스 위에 떠 있을 수 있는 별도의 작은 창으로 전환됩니다 .
	팁 . 장비 자세한 정보를 확인하려면 누릅니다 .
	재배열 . 위의 모든 기능의 순서를 재배열합니다 .

## 2. 설정

설정 페이지에서 장비의 파라미터를 설정할 수 있습니다.

매개변수	설명
이름	장비 이름을 사용자 지정합니다.
지능형 감지	장비의 다양한 감지 유형 중에서 선택할 수 있습니다.
메시지 알림	장비 메시지 또는 EZVIZ 앱 알림을 관리할 수 있습니다.
오디오 설정	해당 장치에 대한 관련 오디오 매개변수를 설정할 수 있습니다.
이미지 설정	해당 장치에 대한 관련 이미지 매개변수를 설정할 수 있습니다.
조명 설정	비활성화되면 카메라 표시등이 꺼집니다.
PTZ 설정	여기에서 사람 추적 및 자동 순찰과 같은 장비의 PTZ 매개변수를 설정할 수 있습니다.
녹화 목록	여기에서 마이크로 SD 카드 용량을 볼 수 있으며 클라우드 스토리지 서비스를 활성화하거나 비활성화할 수도 있습니다.
터치 버튼 설정	활성화되면 장비의 호출 버튼을 터치하여 EZVIZ 앱으로 전화를 걸 수 있습니다.
개인정보 설정	암호화 비밀번호로 동영상상을 암호화할 수 있습니다.
네트워크 설정	연결 상태를 확인하거나 탭하여 카메라의 Wi-Fi를 변경할 수 있습니다.
장비 정보	여기에서 장비 정보를 볼 수 있습니다.
장비 공유	장비를 가족 또는 손님과 공유할 수 있습니다.
CloudPlay	클라우드 저장소를 구독 및 관리할 수 있습니다.  이 기능은 특정 국가에서만 사용할 수 있습니다 . 구매하기 전에 해당 국가의 사용 가능 여부를 확인하십시오 .  최종 설명의 권리는 제작자에게 있습니다 .
장비 다시 시작	탭하여 장비를 다시 시작합니다.
장비 삭제	탭하여 EZVIZ 앱에서 장비를 삭제합니다.

## 1. Amazon Alexa 사용

이 지침에 따라 Amazon Alexa 를 사용하여 EZVIZ 장비를 제어할 수 있습니다 . 이 과정에서 문제가 발생할 경우 , 고장 해결을 참조해 주시기 바랍니다 .

### 시작하기 전에 다음을 확인하십시오 .

1. EZVIZ 장비가 EZVIZ 앱에 연결되어 있습니다.
2. EZVIZ 앱에서 장비 설정 페이지의 "비디오 암호화"를 끈 다음 "오디오"를 켭니다.
3. Alexa 지원 장비 (예: Echo Spot, Echo-Show, All-new Echo-Show, Fire TV (모든 세대), Fire TV 스틱 (2 세대만 해당) 또는 Fire TV Edition 스마트 TV)가 있습니다.
4. 스마트 장비에 이미 Amazon Alexa 앱이 설치되어 있으며, 계정을 생성했습니다.

### Amazon Alexa 로 EZVIZ 장비를 제어하려면 :

1. Alexa 앱을 열고 메뉴에서 "Skills and Games (스킬 및 게임)" 을 선택합니다.
2. 스킬 및 게임 화면에서, "EZVIZ" 를 검색하면 "EZVIZ" 스킬을 찾을 수 있습니다.
3. EZVIZ 장비 스킬을 선택한 다음 **ENABLE TO USE (사용 가능)** 를 누릅니다.
4. EZVIZ 사용자 이름과 비밀번호를 입력한 다음 **Sign in (로그인)** 을 누릅니다.
5. **Authorize (승인)** 버튼을 눌러 Alexa 가 EZVIZ 계정에 액세스할 수 있도록 승인하면, Alexa 가 EZVIZ 장비를 제어할 수 있습니다.
6. "EZVIZ has been successfully linked (EZVIZ 가 성공적으로 연결되었습니다)" 가 표시되면, **DISCOVER DEVICES (장비 검색)** 를 눌러 Alexa 가 모든 EZVIZ 장비를 검색하도록 합니다.
7. Alexa 앱 메뉴로 돌아가서 "Devices (장비)" 를 선택하면, 장비 아래에 모든 EZVIZ 장비가 표시됩니다.

### 음성 명령

Alexa 앱 또는 Alexa 음성 제어 기능의 "Smart Home (스마트 홈)" 메뉴를 통해 새로운 스마트 장비를 검색합니다.

장비가 발견되면 음성으로 장비를 제어할 수 있습니다. Alexa 에게 간단한 명령어를 말하십시오..

- ① 예를 들어 다음과 같이 장비의 이름을 말할 수 있습니다 . "show xxxx camera (xxxx 카메라 보여줘)" 는 EZVIZ 앱에서 수정할 수 있습니다 . 장비 이름을 변경할 때마다 장비를 다시 검색하여 이름을 업데이트해야 합니다 .

### 고장 해결

#### Alexa 가 장비를 검색하지 못하면 어떻게 하나요?

인터넷 연결 문제가 있는지 확인합니다.

스마트 장비를 다시 부팅하고 Alexa 에서 장비를 다시 검색해 봅니다.

#### 왜 Alexa 에서 장비 상태가 "Offline (오프라인)" 으로 표시되나요?

무선 연결이 끊겼을 수 있습니다. 스마트 장비를 다시 부팅하고 Alexa 에서 다시 검색합니다.

라우터에서 인터넷 액세스를 사용할 수 없는 경우일 수 있습니다. 라우터가 인터넷에 연결되어 있는지 확인한 다음 다시 시도합니다.

- ① Amazon Alexa 의 사용을 지원하는 국가에 대한 자세한 내용은 공식 웹사이트를 참조하십시오

## 2. Google Assistant 사용

Google Assistant 를 사용하여 EZVIZ 장비를 활성화하고 Google Assistant 음성 명령으로 라이브를 시청할 수 있습니다 .

### 다음 장비 및 앱이 필요합니다 .

1. 작동하는 EZVIZ 앱.
2. EZVIZ 앱에서 장비 설정 페이지의 "비디오 암호화"를 끈 다음 "오디오"를 켭니다.
3. 작동하는 Chromecast 가 연결된 TV.
4. 휴대폰의 Google Assistant 앱.

### 시작하려면 다음 단계에 따릅니다 .

1. EZVIZ 장비를 설정하고 앱에서 제대로 작동하는지 확인합니다.
2. 앱 스토어 또는 구글 플레이 스토어™ 에서 Google Home 앱을 다운로드하고 Google 계정에 로그인합니다.
3. Myhome 화면에서, 오른쪽 상단 코너에 있는 "+" 를 누른 다음 메뉴 목록에서 "Set up device (장비 설정)" 를 선택하여 설정 인터페이스에 들어갑니다.
4. "Works with Google (Google 로 작동)" 을 누른 다음 "EZVIZ" 를 검색하면 "EZVIZ" 스킴을 찾을 수 있습니다.
5. EZVIZ 사용자 이름과 비밀번호를 입력한 다음 **Sign in (로그인)** 을 누릅니다.
6. **Authorize (승인)** 버튼을 눌러 Google이 EZVIZ 계정에 액세스할 수 있도록 승인하면, Google 이 EZVIZ 장비를 제어할 수 있습니다.
7. "Return to app (앱으로 돌아가기)" 을 누릅니다.
8. 위의 단계에 따라 승인을 완료합니다. 동기화가 완료되면 EZVIZ 서비스가 서비스 목록 아래에 나열됩니다. EZVIZ 계정에서 호환되는 장비 목록을 보려면 EZVIZ 서비스 아이콘을 누릅니다.
9. 이제 몇 가지 명령을 사용해 봅니다. 시스템을 설정할 때 만든 카메라의 이름을 사용합니다.

사용자는 장비를 단일 개체 또는 그룹으로 관리할 수 있습니다. 룸에 장비를 추가하면 사용자는 하나의 명령을 사용하여 장비 그룹을 동시에 제어할 수 있습니다.

자세한 정보는 다음 링크를 참조하십시오.

<https://support.google.com/googlehome/answer/7029485?co=GENIE.Platform%3DAndroid&hl=en>

# 자주 묻는 질문

**질문:** 카메라가 오프라인 상태인 경우에도 비디오 녹화가 계속되니까 ?

**답변:** 카메라 전원이 켜져 있지만 인터넷 연결이 끊어진 경우, 마이크로 SD 카드에 비디오 녹화는 계속되지만 클라우드 녹화는 중지됩니다. 카메라 전원이 꺼지면 두 비디오 녹화가 모두 중지됩니다 .

**질문:** 이미지에 아무도 없는데 경보가 트리거되는 이유는 무엇입니까 ?

**답변:** 경보 민감도를 낮추어 설정해 보십시오 . 차량과 동물로도 트리거될 수 있습니다 .

**질문:** 비밀번호를 잊은 경우 어떻게 하나요 ?

**답변:** EZVIZ 앱 > 로그인 페이지로 이동하여 Forgot password( 비밀번호를 잊으셨나요 ?) 를 탭합니다 . > 계정의 이메일 주소 또는 전화번호를 입력합니다 ( 전송 ). > 인증 코드 입력 > 비밀번호 재설정으로 이동합니다 .

**질문:** 인증 코드를 받을 수 없는 이유는 무엇입니까 ?

**답변:**

1. 이메일을 통해 계정을 등록한 경우 스팸 메일을 확인하십시오. 그래도 인증 코드를 받지 못했다면 이 이메일을 제한하는 이메일 필터 / 블록이 있을 수 있습니다. 이메일 공급업체에 문의하십시오 .

2. 모바일 번호로 계정을 등록한 경우 모바일 폰이 SMS 단축 코드를 수신할 수 있는지 확인하십시오.

3. 그래도 인증 코드를 받지 못했다면 전화번호, 국가, 요청 시간을 지원 센터(support@ezviz.com)에 알려주십시오. 또는 지역 서포트 팀에 문의하십시오.

**질문:** Wi-Fi 구성을 실패한 경우 어떻게 해결합니까 ?

**답변:** 다음 설정을 확인하십시오 .

1. 휴대전화가 Wi-Fi에 연결되어 있고 Wi-Fi 네트워크가 제대로 작동하는지 확인하십시오.
2. 네트워크 상태를 확인합니다.
  - 네트워크에 방해벽이나 기타 제한이 없는지 확인하십시오.
  - 라우터가 IP 주소를 장비에 배포할 수 있는지 확인하거나 고정 IP 설정(DHCP는 모든 EZVIZ 장비에서 기본으로 활성화됨)을 비활성화하십시오.
3. 카메라를 재설정합니다. 장비가 준비 모드 또는 Wi-Fi 구성 모드인지 확인하고 > 장비 Wi-Fi 구성을 위해 EZVIZ 앱을 사용합니다.

**질문:** 장비 인증 코드 (6 자리 대문자 ) 는 어떻게 받나요 ?

**답변:** 대부분의 EZVIZ 장비에는 일반적으로 두 가지 방법으로 6 자리 대문자 장비 인증 코드를 받을 수 있습니다 .

- 대부분의 모델에서는 EZVIZ 장비의 장비 스티커/라벨에서 찾을 수 있습니다.
- 또는 카메라 설정 > 장비 정보 > 인증 코드에서도 인증 코드를 확인할 수 있습니다.

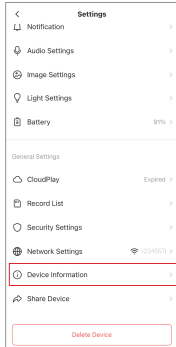

>>

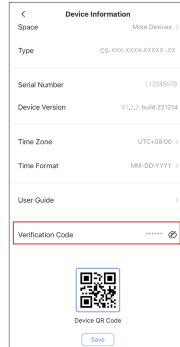

# 영상 제품 사용에 대한 이니셔티브

소중한 EZVIZ 사용자 여러분,

기술은 우리 삶의 모든 측면에 영향을 미칩니다. 우리는 미래지향적인 기술 회사로, 기술이 효율성과 삶의 질을 개선하는 역할을 점점 더 인식하고 있습니다. 동시에, 우리는 부적절한 사용으로 인한 잠재적인 해로에 대해서도 인식하고 있습니다. 예를 들어 영상 제품은 실제, 완전하고 명확한 이미지를 기록할 수 있기 때문에 사실을 대변하는 데 큰 가치가 있습니다. 그러나, 비합법적인 분배, 사용 및 / 또는 처리는 다른 사람들의 개인 정보, 합법적인 권리 및 이익을 침해할 수 있습니다.

기술을 선도하는 EZVIZ 는 올바른 사용에 대한 엄중한 태도를 취하고 있습니다. 모든 사용자가 제대로 사용하고 책임감 있게 사용하도록 권유합니다. 이렇게 함으로써 모든 관련 관행과 사용이 관계법 및 규정을 준수하고 개인의 이익과 권리를 존중하며 사회적 도덕을 촉진하는 긍정적인 환경을 함께 창출합니다.

EZVIZ 에서 제안하는 프로젝트는 아래와 같습니다 :

1. 각 개인은 합리적인 기대권을 가지며, 비디오 제품의 사용은 이러한 합리적인 기대권과 충돌해서는 안됩니다. 따라서 공공장소에 비디오 제품을 설치할 때는 모니터링 범위를 명확히 하는 경고 공지를 합리적이고 효과적으로 표시해야 합니다. 비공개 장소에서는 이해관계자의 동의를 얻은 후에만 비디오 제품을 설치하도록 하며, 다른 사람들의 동의 없이 높은 투명도를 가진 비디오 제품을 설치하지 않도록 해야 합니다.

2. "비디오 제품은 특정 시간과 공간에서 실제 활동의 영상을 객관적으로 기록합니다. 사용자는 사전에 이 범위에서 관련된 인물과 권리를 합리적으로 식별하여 비디오 제품을 통해 스스로를 보호하면서 타인의 초상권, 개인정보와 같은 법적 권리를 침해하지 않아야 합니다. 특히, 카메라의 오디오 녹음 기능을 활성화하여 선택하는 경우, 모니터링 범위 내의 대화를 포함하여 소리를 캡처합니다. 따라서, 오디오 녹음 기능을 켜기 전에 모니터링 범위 내 잠재적인 소리 원천을 종합적으로 평가하여 필요성과 합리성을 충분히 이해하는 것이 좋습니다.

3. 사용 중인 비디오 제품은 사용자가 제품 기능을 선택하면 실생활에서 오디오 또는 비주얼 데이터를 일관적으로 생성할 수 있습니다. - 얼굴 이미지와 같은 바이오 메트릭 정보를 포함 할 수 있습니다. 이러한 데이터는 사용될 수 있거나 처리될 수 있습니다. 비디오 제품은 데이터를 합법적이고 적절하게 사용하기 위한 법적 및 도덕적 기준을 인간적으로 적용할 수 없는 기술 도구입니다. 생성 된 데이터를 통제하고 사용하는 사람들의 방법과 목적이 중요합니다. 따라서 데이터 컨트롤러는 적용 가능한 법률과 규정을 엄격히 준수해야 하지만 국제 협약, 도덕적 기준, 문화 규범, 공공 질서 및 지역 풍습을 비롯한 비의무적인 규칙에도 완전히 존중해야 합니다. 또한, 우리는 항상 개인 정보 및 초상 권리, 그리고 다른 합리적 이익을 우선적으로 고려해야 합니다.

4. 비디오 제품에서 지속적으로 생성되는 비디오 데이터는 다양한 이해관계자들의 권리, 가치 및 기타 요구사항을 포함합니다. 그러므로 데이터 보안을 보장하고 악성 침입으로부터 제품을 보호하는 것이 매우 중요합니다. 모든 사용자 및 데이터 컨트롤러는 제품 및 데이터 보안을 최대화하기 위해 모든 합리적이고 필요한 조치를 취해야 하며, 데이터 유출, 부적절한 공개 또는 남용을 방지하기 위해 액세스 제어 설정, 비디오 제품이 연결된 적절한 네트워크 환경 선택, 네트워크 보안을 설정하고 지속적으로 최적화하는 것을 포함합니다.

5. 비디오 제품은 우리 사회의 안전성을 향상시키는 데 큰 기여를 하였으며, 우리는 그들이 우리 일상 생활의 다양한 측면에서 계속 긍정적인 역할을 할 것이라고 믿습니다. 이러한 제품을 남용하여 인권을 침해하거나 불법 활동에 참여하는 모든 시도는 기술 혁신과 제품 개발의 본질적 가치에 어긋납니다. 우리는 모든 사용자가 비디오 제품의 사용을 평가하고 모니터링하기 위한 자신만의 방법과 규칙을 설정하도록 권장합니다. 이를 통해 이러한 제품이 항상 적절하게, 신중하게, 그리고 선의로 사용되도록 보장할 수 있습니다.